

# FORTLEV

Los tanques de agua **Fortlev** son fabricados con polietileno 100% virgen y sin costuras lo que garantiza mayor fortaleza. Cuentan con una superficie interior lisa que facilita su limpieza y tienen un sistema exclusivo en el cierre en la tapa que garantiza un mejor sellado y conservación del agua. Su diseño y fabricación los hace resistentes, flexibles, seguros y prácticos. Son capaces de soportar variaciones climáticas y cuentan con todos los estándares de fabricación requeridos por el mercado.

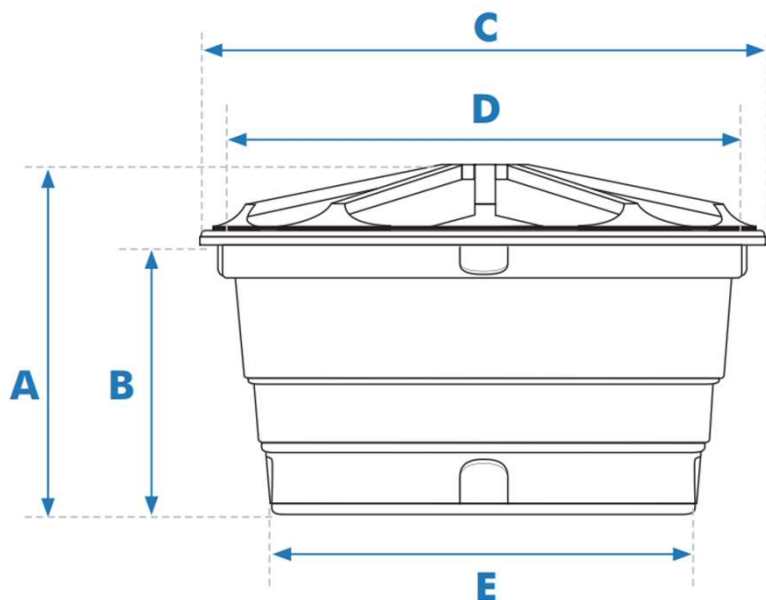

- A** Altura con tapa
- B** Altura sin tapa
- C** Diámetro con tapa
- D** Diámetro sin tapa
- E** Diámetro de base

modelo	tamaño		medidas				
			A	B	C	D	E
07601	1000 L	264 Gal	39"	30"	60"	60"	46"
07602	1500 L	396 Gal	42"	33"	70"	69"	57"
07603	2000 L	528 Gal	44"	36"	75"	74"	61"

